

PLANTA
Esc. 1:20

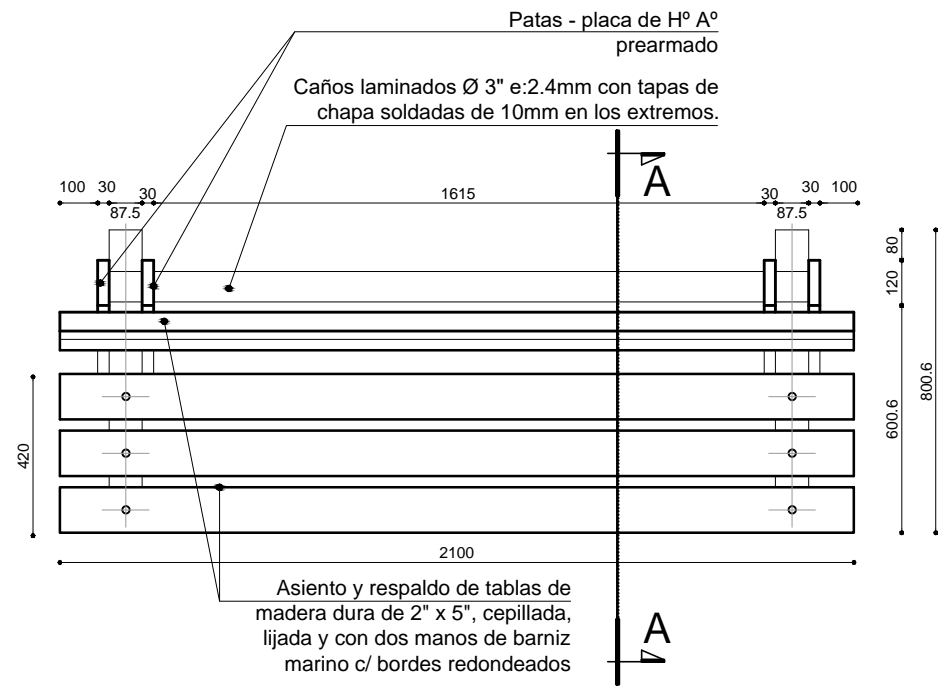

VISTA FRONTAL
Esc. 1:20

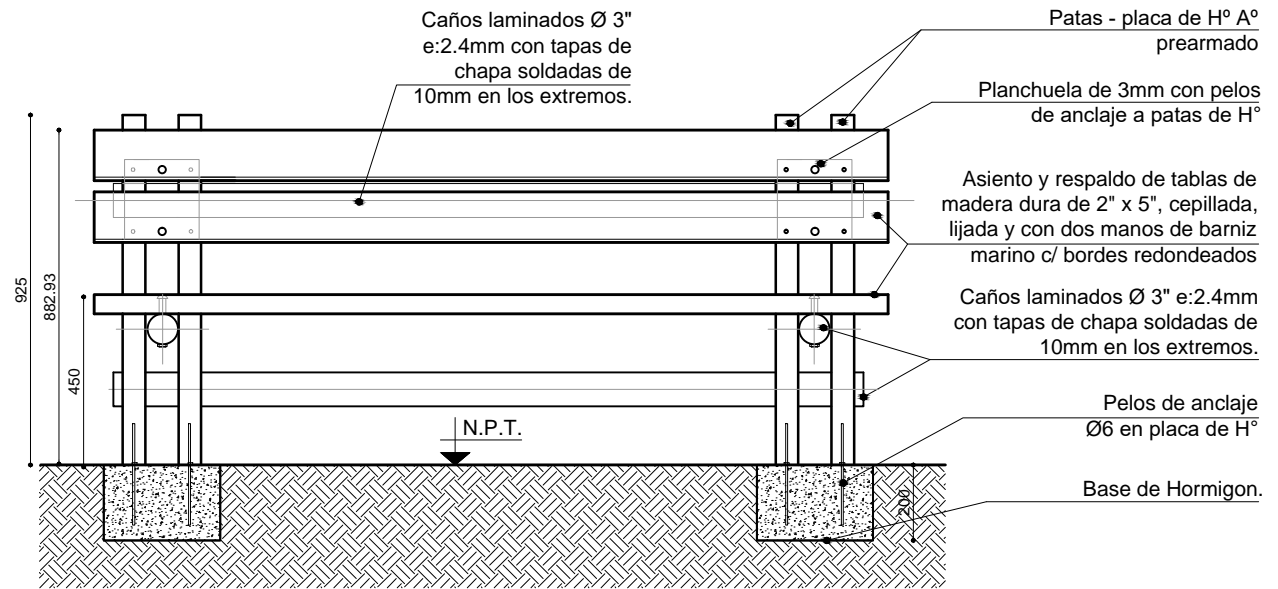

VISTA POSTERIOR
Esc. 1:20

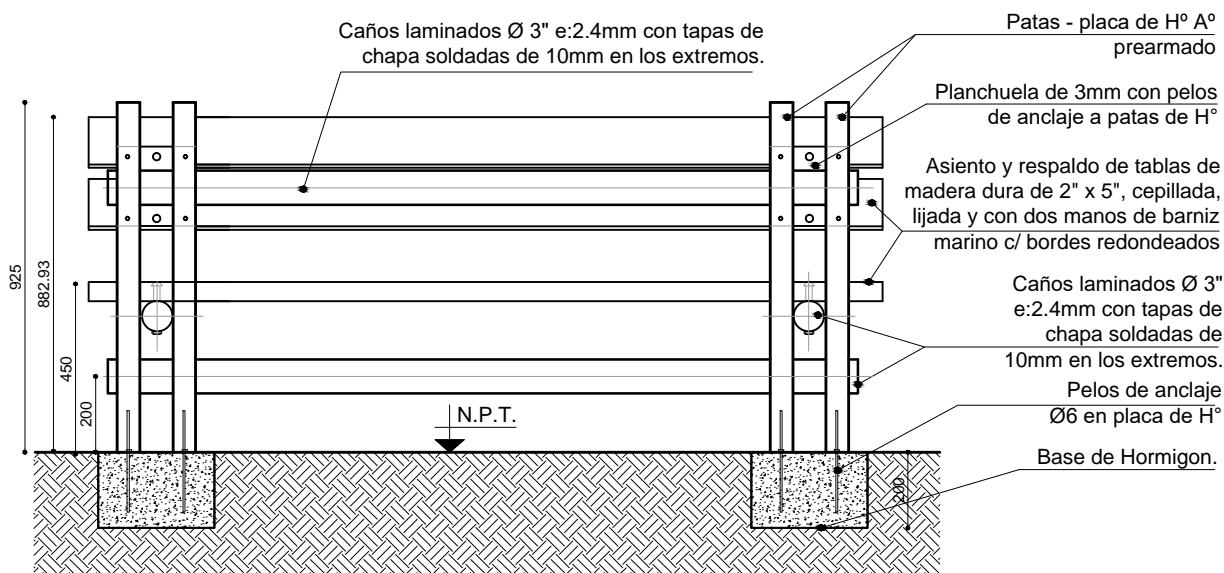

DETALLE FIJACION DE ASIENTO DE MADERA CON PATA DE H°A°
CORTE A-A Esc. 1:20

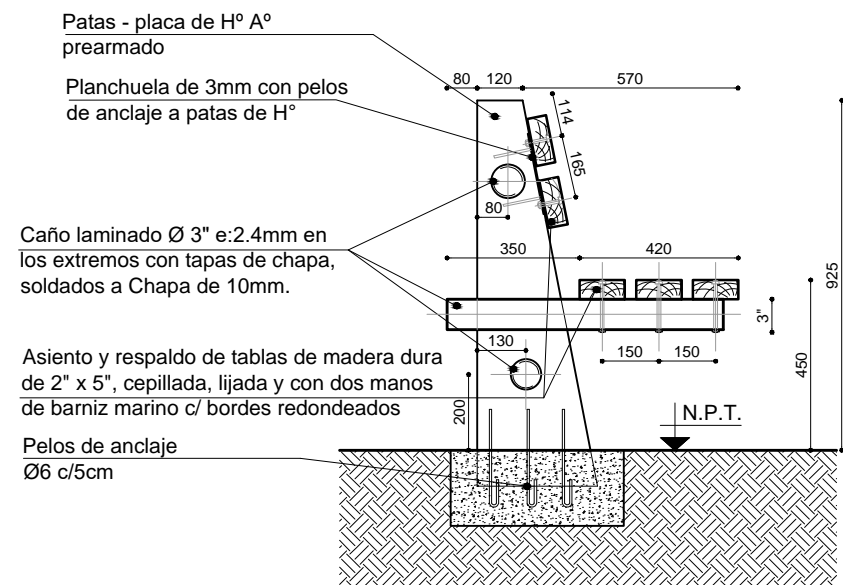

Ver ubicación y cantidades en Plano AP

FONDOS PROVINCIALES	
NOMBRE	Detalle Banco de Hormigón (9a)
PROYECTISTA	Dirección de Infraestructura Escolar
FICHA Nº	03
RESPONSABLE	Director Ing. Oscar Montero